

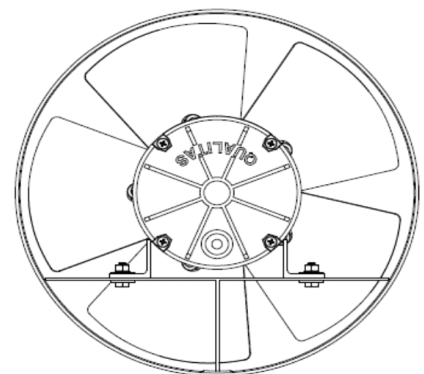

## Exaustor EQ300M4

OBS. DESENHOS ILUSTRATIVOS

Características
<b>Carcaça:</b> chapa aço carbono com grade de proteção no lado da hélice
<b>Hélice:</b> cubo de Plástico e 5 pás de Aço galvanizado
<b>Temperatura admissível de trabalho:</b> -10°C a +40°C
<b>Acabamento:</b> pintura epoxy cinza
<b>Motor:</b> 1/5HPM4P
<b>Classe de proteção do motor:</b> IP54
<b>Capacitor:</b> 7 $\mu$ F 250V
<b>Rotação:</b> 1720 rpm
<b>Corrente:</b> 1,5/0,8 A
<b>Tensão:</b> 127/220V
<b>Ruído:</b> 75 dBA
<b>Peso aproximado :</b> 8,5 Kg
<b>Embalagem :</b> caixa de papelão 313x313x222mm

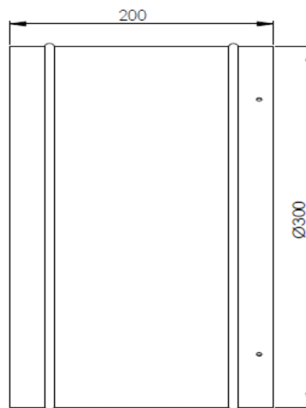

**CURVA CARACTERÍSTICA**  
(20°C/760 mm Hg)

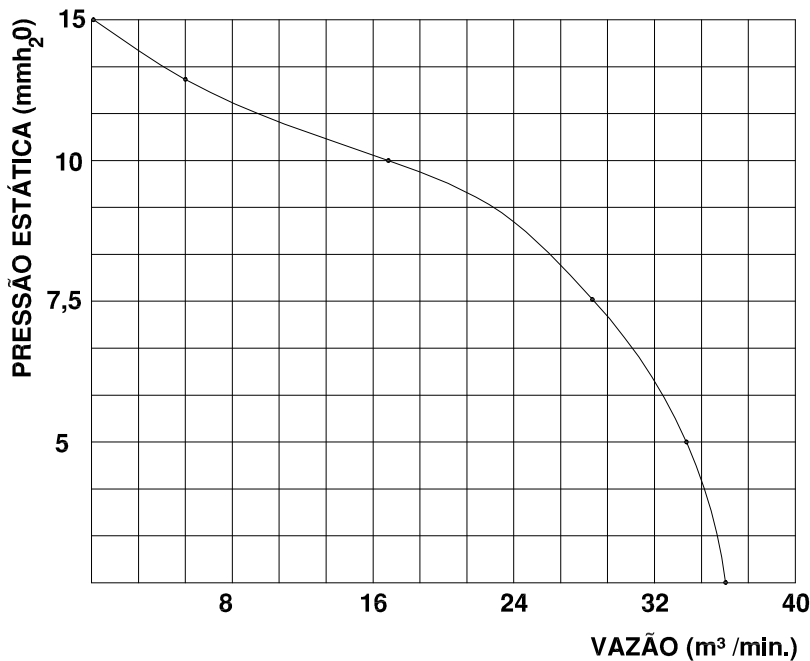

### Esquema de Ligação

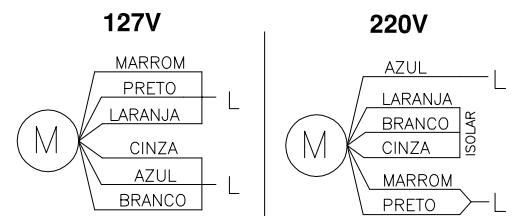

OBS: PARA INVERTER A ROTAÇÃO TROCAR O FIO BRANCO DO MOTOR PELO FIO PRETO

Todos os valores registrados neste folheto estão sujeitos a alterações sob critério do fabricante sem prévio aviso.

# CÓPIA NÃO CONTROLADA

Qualitas Indústria Eletromecânica Ltda.

Av. Anésio Bazani, 240 Jardim Progresso Itapira-SP CEP-13973-532

Fone 19 3913-9300 - Fax 19 3913-9309 [www.qualitas.ind.br](http://www.qualitas.ind.br)



997-0