

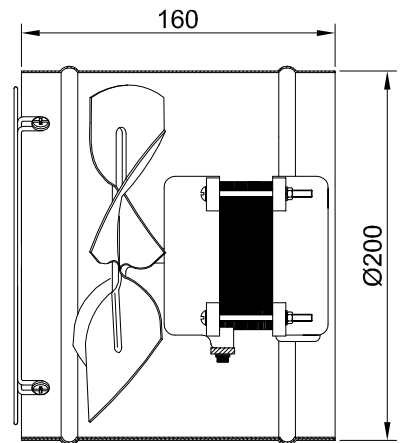

Exaustor EQ200M4

OBS. DESENHOS ILUSTRATIVOS

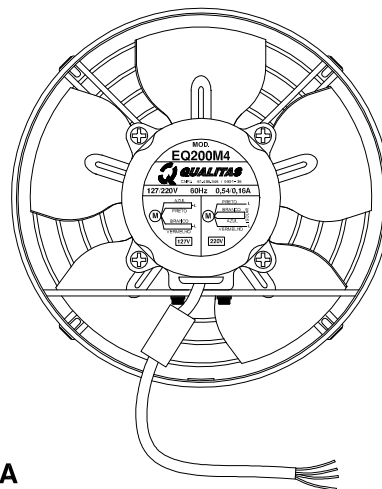

CURVA CARACTERÍSTICA
(20°C/760 mm Hg)

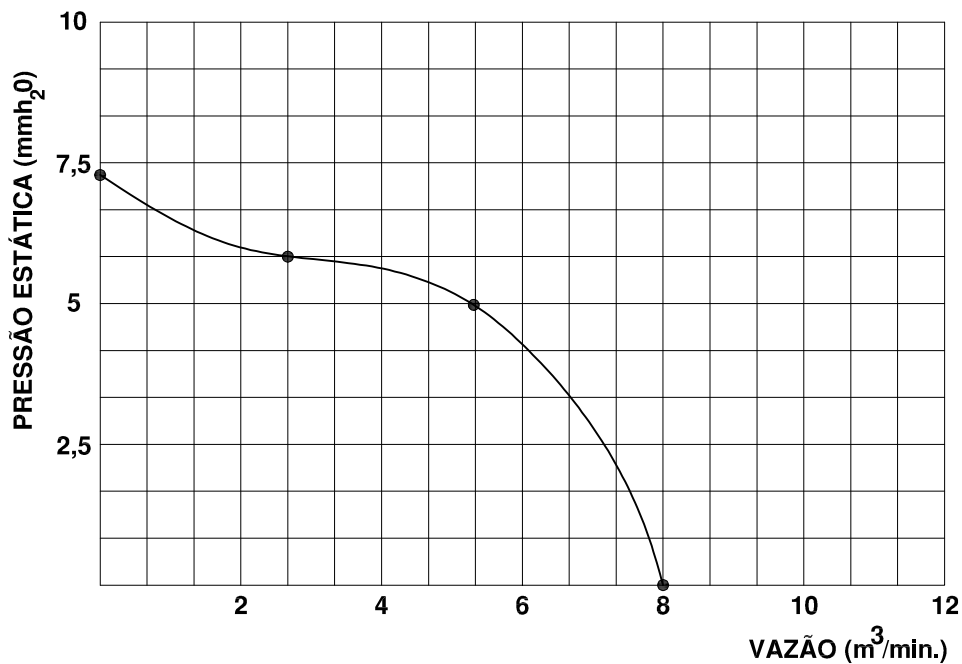

Esquema de Ligação

127V

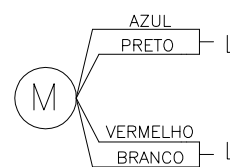

220V

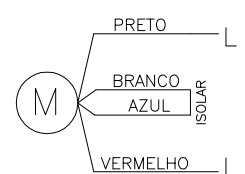

Características

Carcaça: Chapa aço carbono com grade de proteção no lado da hélice

Hélice: Chapa de alumínio estampada

Temperatura admissível de trabalho: -10°C a +40°C

Acabamento: pintura epoxy cinza

Motor: 1/20HP

Classe de proteção do motor: IP40

Capacitor: 2µF 250V

Rotação: 1700 rpm

Corrente: 0,54/0,16 A

Tensão: 127/220V

Ruído: 61 dBA

Peso aproximado : 2,70 Kg

Embalagem : caixa de papelão 212x212x189mm

Todos os valores registrados neste folheto estão sujeitos a alterações sob critério do fabricante sem prévio aviso.

CÓPIA NÃO CONTROLADA

Qualitas Indústria Eletromecânica Ltda.

Av. Anésio Bazani, 240 Jardim Progresso Itapira-SP CEP-13973-532

Fone 19 3913-9300 - Fax 19 3913-9309 www.qualitas.ind.br



2475-9